

1

2

3

4

DWG. NO.

REV	ZONE	DESCRIPTION	DRAWN	APPRVD	DATE

A

A

B

B

C

C

D

D

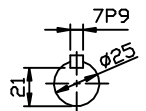
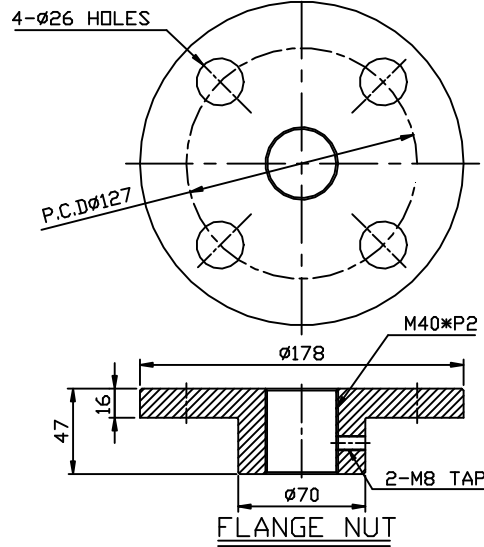
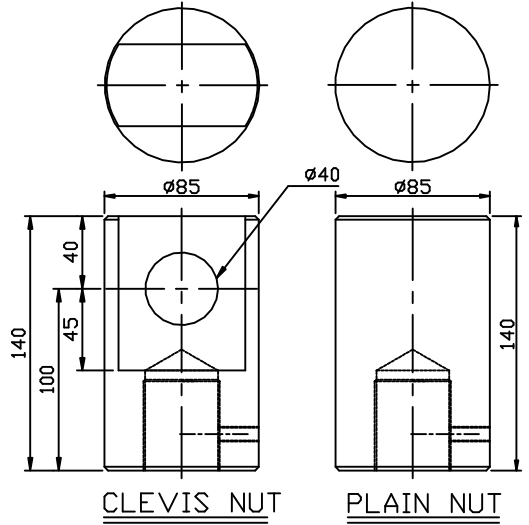
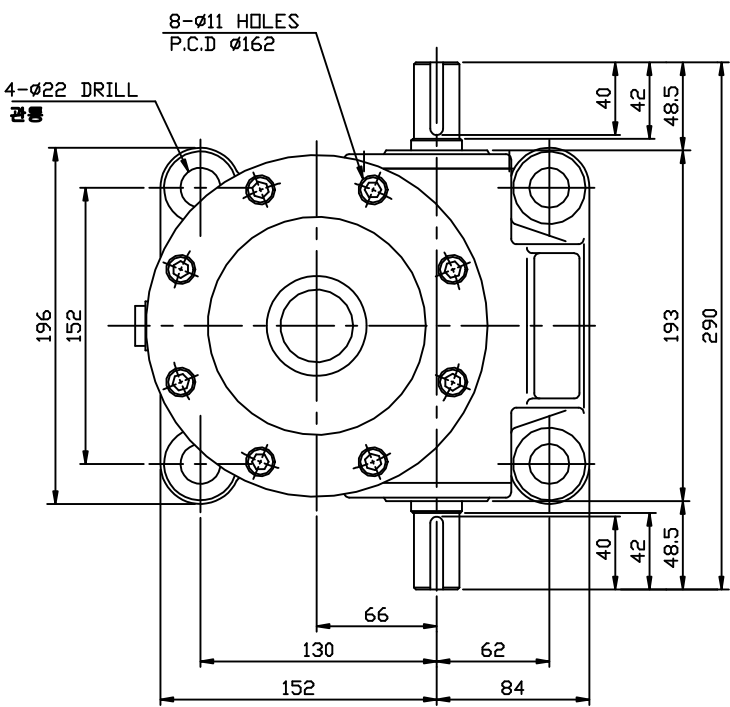
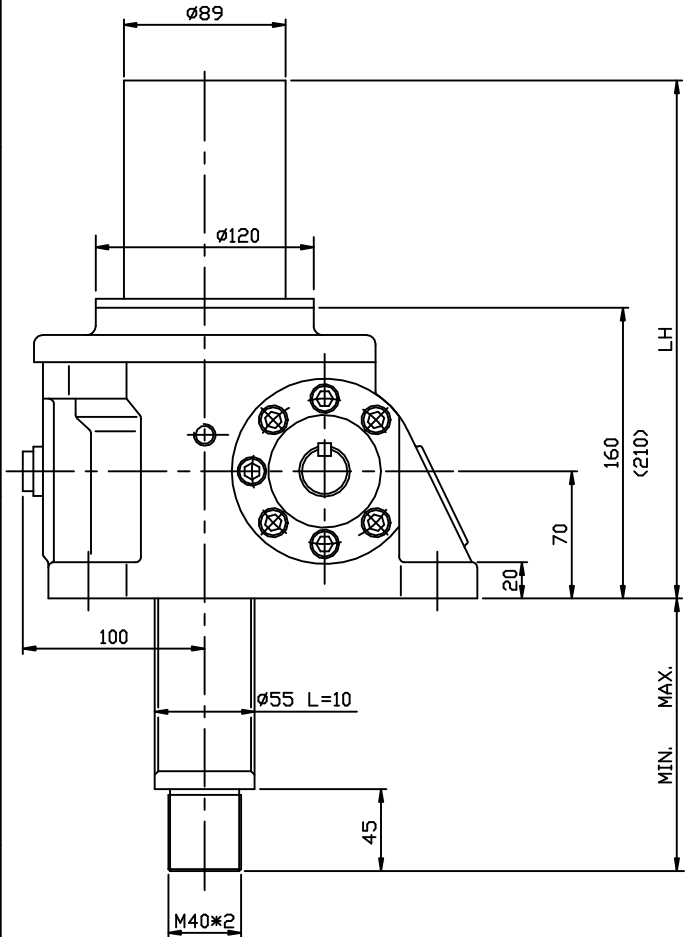

M5*0.8
M6* 1
M8*1.25
M10*1.5
M12*1.75
M16* 2
M18*2.5
M20*2.5
M22*2.5
M24*3

본 도면은 (주)삼양장속기기의 기술 재산이며, 무단 복제, 배포, 판매, 대여, 전자기기 등에 의해 유출된 경우, 관련법규에 의거하여 법적 조치를 취할 수 있습니다.	장기의 원형 유지	NAME	DATE	SCALE	TITLE	SHEET
(주)삼양장속기로부터 본서에 실린 승인 없이서는 본 도면의 전부 또는 일부(부분)를 도외로 복제하거나, 무단에 의해 누설할 수 없습니다.	6-30 : ±0.1	CHECK		1/3	MAX SCREW JACK	1/1
	CHAMFER : C1.0 30 - 120 : ±0.15	APPROV			66S형	
	FILLET : R 1.0 120 - 315 : ±0.2			DWG SIZE	DWG. NO.	REV
	마무리 : ▽ 315 - 1000 : ±0.3			A3	SJ-66S-HIN	
	1000 이상 : ±0.5					

1	SJ-66S-HIN-1	SCREW JACK		
NO	PART NO.	DESCRIPTION	Q'TY	MATERIAL

1

2

3

4